

V-SHOP 6 ICE

IL DISTRIBUTORE AUTOMATICO PER SURGELATI

V-Shop 6 Ice è progettato per mantenere una temperatura costantemente negativa, ideale per la conservazione di gelati, piatti pronti e qualsiasi altro prodotto surgelato.

L'efficienza del sistema di raffreddamento, unita a un solido isolamento termico, garantisce freschezza e qualità costanti nel tempo. È possibile abbinarlo a una colonna microonde per offrire un servizio completo, con possibilità di riscaldare immediatamente i prodotti acquistati.



CARATTERISTICHE PRINCIPALI



Temperatura negativa



Monitor da 10"



Integrazione sistemi di pagamento



6 corsie modulari per piano



Vetro anti-sfondamento

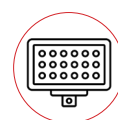

Illuminazione interna a LED

EROGAZIONE PRECISA E DELICATA

Il sistema brevettato senza spirali, abbinato a un ascensore interno con nastro scorrevole, consente l'erogazione sicura anche di prodotti fragili e di forme irregolari, come semifreddi o gelati artigianali.

ESPERIENZA D'ACQUISTO DIGITALE

Lo schermo touchscreen da 10 pollici in Full HD, dotato di CPU Quad-Core, trasforma la vendita automatica in un'esperienza moderna e coinvolgente, simile a quella di un e-commerce. I clienti possono navigare tra i prodotti, consultare descrizioni dettagliate, immagini e video promozionali, con un'interfaccia intuitiva e veloce.

PAGAMENTI SMART E CONTROLLO DA REMOTO

Compatibile con le principali soluzioni di pagamento elettronico, carte fedeltà e App aziendali, V-Shop 6 Ice offre massima flessibilità anche sul fronte della gestione. Grazie all'interfaccia online, il venditore può monitorare da remoto, in tempo reale vendite, stato del magazzino e temperatura.

EROGAZIONE FLESSIBILE

V-Shop 6 Ice vanta una flessibilità senza precedenti nell'erogazione degli oggetti più disparati.

NASTRO EROGATORE MODULABILE

Il sistema senza spirali si adatta a qualsiasi tipo di prodotto, offrendo la possibilità di unire corsie adiacenti per gestire articoli di diverse forme e dimensioni.

Grazie alla configurazione modulare, il venditore può regolare facilmente le corsie in qualsiasi momento, ottimizzando lo spazio e la disposizione dei prodotti. Inoltre, un apposito sistema mantiene separati gli articoli all'interno della stessa corsia, garantendo ordine e sicurezza durante l'erogazione.

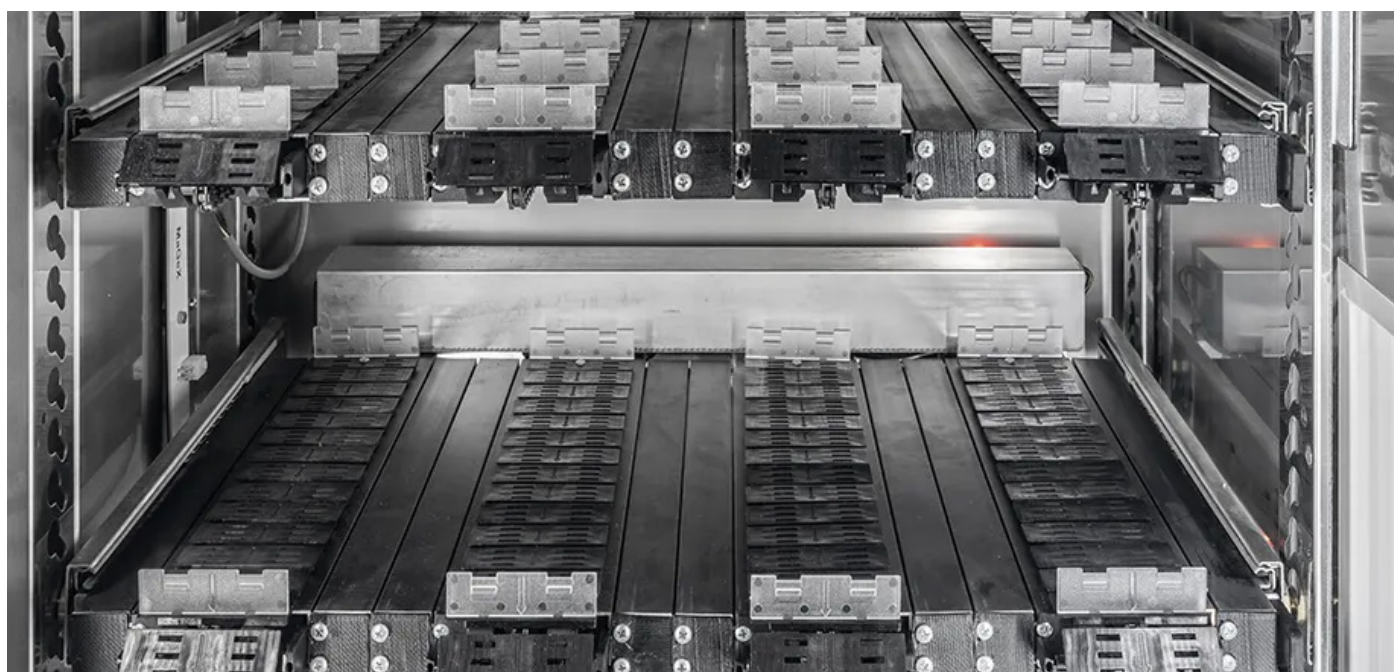
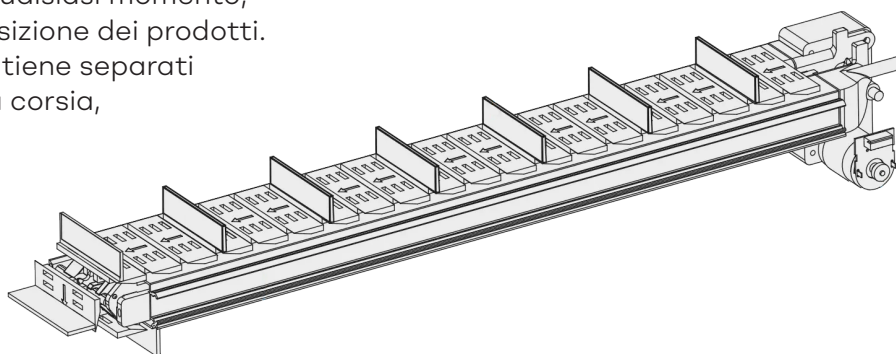
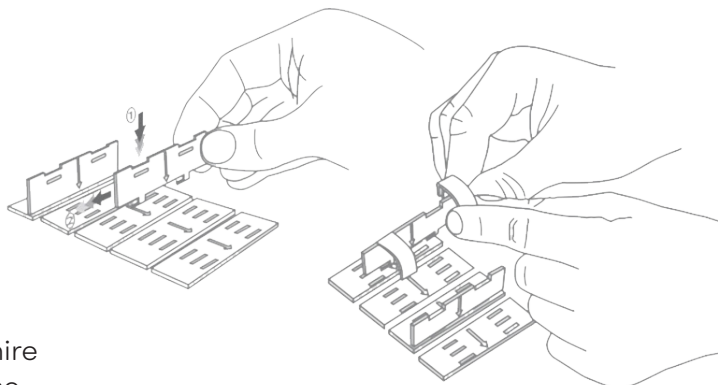

DESIGN SICURO E COMPATTO

Il distributore V-Shop 6 Ice si distingue per le sue dimensioni compatte, che ne facilitano l'installazione in ambienti pubblici e privati.

La struttura è dotata di vetro antisfondamento per garantire la massima sicurezza, mentre l'illuminazione interna a LED valorizza la visibilità dei prodotti e migliora l'esperienza utente anche in condizioni di scarsa luce.

Le corsie modulari sono configurabili in modo semplice e veloce, permettendo di adattare lo spazio interno a ogni tipo di confezione.

I prodotti vengono mantenuti separati, anche all'interno della stessa corsia, per evitare danneggiamenti o sovrapposizioni. L'area di prelievo, ampia ed ergonomica, facilita la raccolta del prodotto.



SCHEDA TECNICA

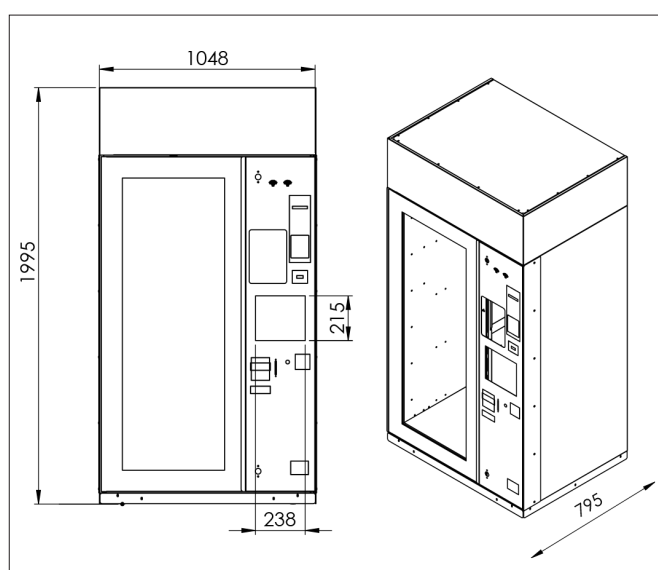

Larghezza	1.048 mm
Altezza	1.995 mm
Profondità	795 mm
Zona di ritiro	238x215 mm
Numero di piani massimo	8
Corsie per piano	6
Alimentazione di tensione	230V/50Hz 110V/60Hz
Potenza massima	660 Watt

DISTRIBUTORE

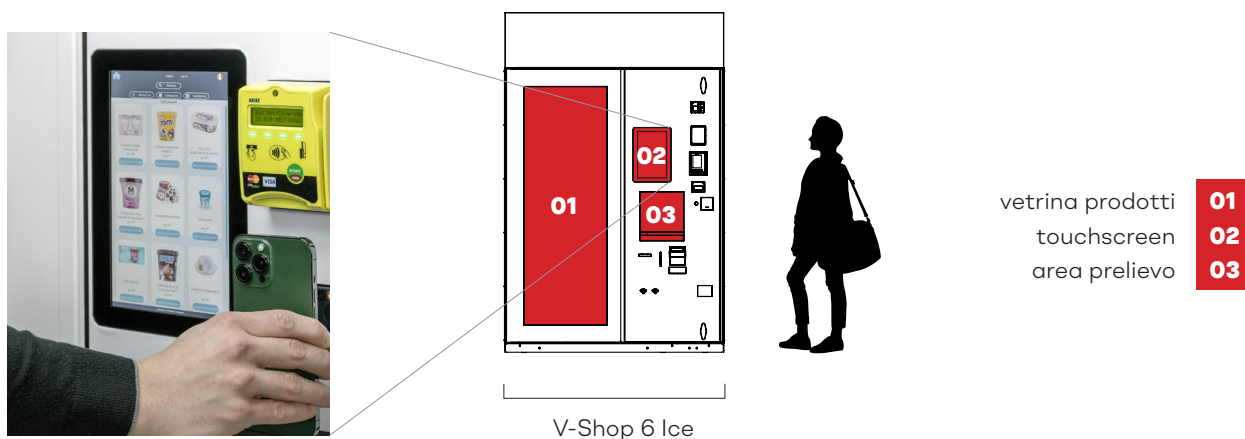

SOFTWARE INTEGRATO

V-Shop 6 Ice è equipaggiato con un software avanzato e personalizzabile, progettato per ottimizzare le prestazioni commerciali e gestionali.

Grazie alle funzionalità integrate è possibile migliorare l'esperienza d'acquisto, massimizzare le vendite e garantire un controllo efficiente della macchina.

OTTIMIZZAZIONE PERFORMANCE COMMERCIALI

- **Esperienza d'acquisto interattiva** – Immagini e video dei prodotti per una presentazione accattivante.
- **Informazioni dettagliate** – Descrizioni complete con caratteristiche, ingredienti e allergeni per una scelta consapevole.
- **Promozioni su misura** – Possibilità di impostare offerte e politiche promozionali personalizzate per incentivare gli acquisti.
- **Acquisto multiplo** – Funzione "carrello" per selezionare più prodotti in una sola transazione, aumentando il valore dello scontrino medio.

GESTIONE AVANZATA, EFFICIENZA OPERATIVA

- **Monitoraggio costante** – Ricezione di alert tecnici in tempo reale per una manutenzione tempestiva.
- **Gestione scorte** – Avvisi di sottoscorta per evitare esaurimenti e garantire sempre la disponibilità dei prodotti.
- **Analisi e dati in tempo reale** – Statistiche sempre aggiornate per un controllo ottimale delle vendite e delle preferenze dei clienti.
- **Controllo remoto** – Gestione della macchina a distanza per massimizzare l'efficienza operativa.
- **Sistema autodiagnostico** – Rilevazione automatica di guasti per un intervento rapido e mirato.
- **Gestione avanzata dei dati** – Software per la raccolta e visualizzazione delle statistiche di vendita e performance.
- **Controllo della temperatura** – Sistema con registrazione dei dati per garantire la corretta conservazione dei prodotti sensibili.